

# Series V Automática



- Acomoda Líquidos Livianos hasta Productos Viscosos y una Variedad de Tamaños y Formas de Envases
- Diseños Expandibles
- Cambios sin uso de Herramientas
- Pantalla Táctil HMI, Opcional
- Llenados de Abajo hacia Arriba, Coloca Llenados en Posición Estacionaria
- Ajuste Inmediato del Volumen
- Regulador Programable

# Series V

## Especificaciones

### Características Adicionales de la Series V:

- 💧 Fácil para Operar
- 💧 Gabinete de Acero Inoxidable
- 💧 Precisión de Llenado + / - .25%
- 💧 Velocidades: V-300 hasta 200 cpm y V-480 hasta 300 cpm

Tipo de las Unidades de Llenados	Cantidad de Unidades de Llenados	
	V-300	V-480
FUS (XL) 80 FKS (XL) 80	12	22
FUS (XL) 140 FKS (XL) 140	12	16
FUS (XL) 280 FKS (XL) 280	8	16
FUS (XL) 560 FKS (XL) 560	8	14
FUS (XL) 1100 FKS (XL) 1100	6	10
FSV/XL	8	14

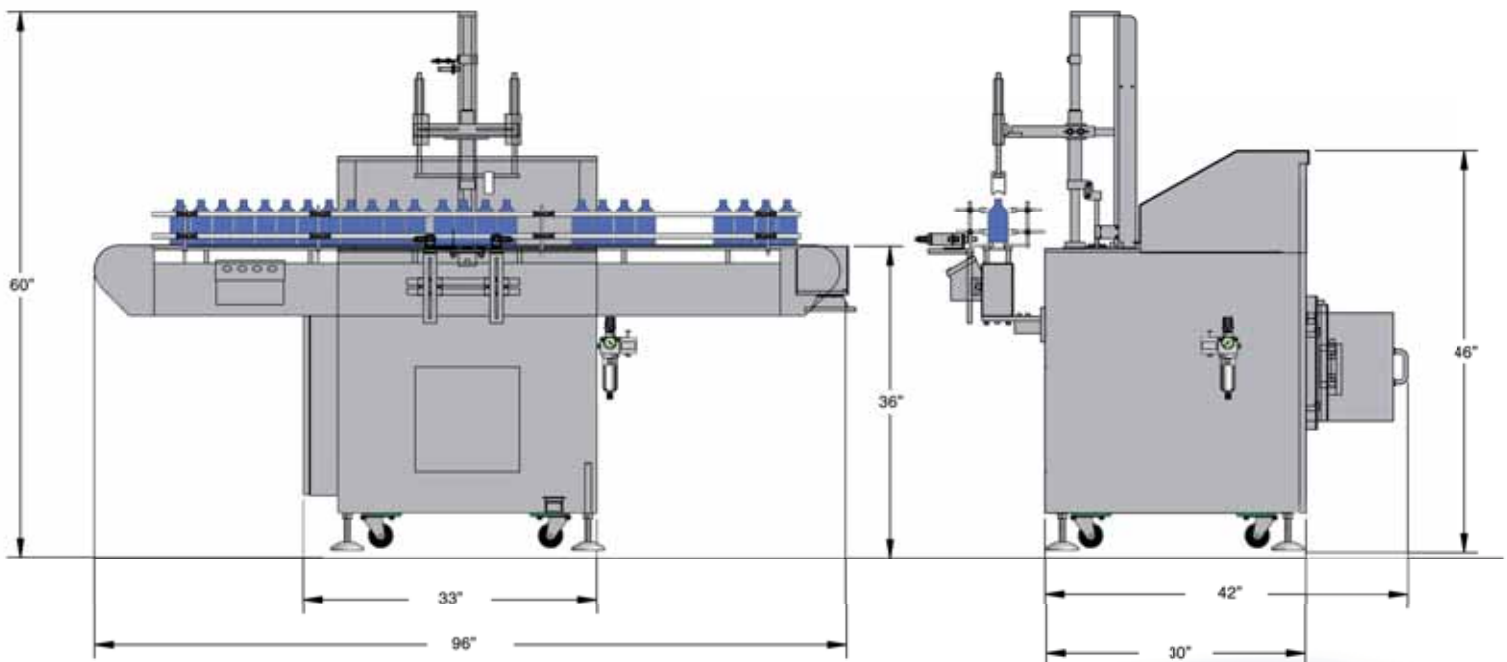

\*Especificaciones para una V-300 standard

Filamatic ofrece como CORTESIA, pruebas del producto y opciones de compras, incluyendo, arriendos de máquinas, y contratos de arriendos. Para mayor información llame al 410-764-0900, Ext. 258, ó por correo electrónico [info@filamatic.com](mailto:info@filamatic.com)